

USERS MANUAL
EBS-150
DROME
PROFESSIONAL BASS COMBO

EBS-150
DROME

MADE IN SWEDEN BY EBS SWEDEN AB

✉ FRAMNÄSBÄCKEN 12, S-171 66 SOLNA, SWEDEN

☎ +46-8-735 00 10, FAX : +46-8-735 00 15

E-MAIL: ebs.sweden@bass.se

WEB: <http://www.ebs.bass.se>



CONTENTS:	PAGE:
INTRODUCTION	2
GETTING STARTED	2-3
SAMPLE SOUND SETTINGS	4
DIP SWITCH SETTINGS	5
FRONT PANEL:	
INPUT • GAIN	6
CHARACTER	7
FILTERS	8-9
COMP/LIMIT	10
MONITOR • VOLUME • PHONES	11
REAR PANEL:	
LOW-Z INPUT • TUNER/LINE OUT	12
EFFECTS LOOP	13
MONITOR INPUT • BASS ERASER	14
BAL. OUT • SPEAKER SIMULATOR	15
POWER AMP/CABINET	16
BLOCK DIAGRAM	17
SPECIFICATIONS	18-19

The EBS-150 Drome is an ultra-compact and unbelievably light 12" 150W bass combo with incredible sound, filled with unique possibilities!! The old Viking myths says; "To keep the diabolical Fenris wolf from killing the Norse Gods (Odin, Thor, Freya and the others) an impossibly strong necklace, "Drome", was created, which would keep the evil wolf under control!" .

The EBS Drome is the most powerful, versatile and complete compact bass combo ever built. With built stereo monitor section and a super powerful EQ, the unit offers an extremely wide range of possibilities, while maintaining that classic EBS sound. These brief tutorials will help you to become acquainted with some of the features of the EBS Drome.

EBS Drome är den mest kompletta, kraftfulla och flexibla kompakta bascombo som någonsin har tillverkats. Med inbyggd stereomonitorfunktion, superaktiva filter och det klassiska EBS ljudet, erbjuder EBS Drome en mängd möjligheter, som beskrivs i denna manual. Men först av allt följer en introduktion som hjälper dig att bli bekant EBS Drome.

GETTING STARTED...

- Carefully unpack the bass combo.
- Check that the controls are set fully counter clockwise. Proceed by turning the three filter knobs marked BASS, MIDDLE and TREBLE to mid position. Locate the filter switch and set it to BYPASS. Make also sure that the switch marked *Character* is in its' outer position. Now the **EBS Drome's** settings are "zeroed" and ready to be personalized.
- Plug in your bass.
- While plucking the strings as hard as you would during your hardest playing, gradually increase the GAIN knob until the PEAK led starts to flash at peaks.
- Move over to the VOLUME knob and adjust for the desired output volume.

ATT KOMMA IGÅNG...

- Packa försiktigt upp combon.
- Se till att alla kontroller är ställda fullt motsols. Fortsätt med att ställa de tre filterrattarna märkta BASS, MIDDLE och TREBLE till mittposition. Leta upp filteromkopplaren och ställ den i läge BYPASS. Se även till att omkopplaren märkt *Character* är i uttryckt läge. Nu är ljudet i **EBS Drome** "nollställt" och redo för att skapa just ditt personliga sound.
- Koppla in din bas.
- Spela hårt på basen och vrid upp GAIN ratten tills PEAK dioden börjar blinka. Än har du inget hörbart ljud, men en perfekt signal att jobba vidare med.
- Sök och vrid upp VOLUME ratten till lämplig ljudnivå.

BALANCED OUTPUT:	Output Level	nominal	- 10 dBv
	Output Impedance		< 10 ohms current lim.
	Frequency Response	+0/-3 dB	35 - 20k Hz
	Dynamic Range:	linear	102 dB typ.
		A-weighted	105 dB min.
	XLR Connections		1-GND, 2-Hot, 3-Cold
	Options		Pre/Post EQ, GND LIFT

EFFECTS LOOP:	Loop Signal Level	nominal	-10 dBv
	Gain		Unity (1:1)
	Output Impedance (Send)		<100 ohms
	Input Impedance (Returns)		47 kohms // 100 pF
	Loop Mode		Serial or Parallel
	Phantom Power	optional	2 x 10V 20 mA

LINE OUT:	Output Impedance:	< 5 kohms
	Nominal Signal Level:	0 dBv

TUNER OUT:	Output Impedance:	< 1 kohms
	Signal Level:	Instrument Level

POWERAMP/ CABINET:	Continuous Output Power		150 W RMS
	Cabinet:	Impedance	4 ohms
		Crossover Freq.	4.5 kHz
		Resonance	90 Hz
		Volume	28 l

AUXILIARY INFO:	Power Requirements	max	200 W
	Mains Protection:		T2A Fuse (230V) T4A Fuse (120/100V)
	Dimensions:		17" (432 mm) Width 11" (285 mm) Depth 19.8" (502 mm) Height
	Weight:		36 lbs. (16 kg) 40 lbs. (18 kg)
		Shipping	

References: 0 dBv = 0.775 V RMS

Specifications are subject to change without notice!

INPUT:	Input Impedance		1 Mohms // 100 pF
	Phantom Power:		10 V, 20 mA max.
LO-Z INPUT:	Input Impedance		10 kohms // 1 nF
GAIN:	Gain Range	min/center/max	-∞/ +6 /+26 dB
	Gain Peak LED		+10 dBv
	Frequency Response	+0/-3 dB	35 - 20k Hz
CHARACTER:	Filter:	Type	Shelving High Pass
	Gain:		+6 dB @ 6 kHz
COMP/LIMIT:	Compressor Gain		0 dB
	Attenuation	max	24 dB
	Compression Ratio	max	3:1
	Attack (80%)	typ	<10 ms
	Release (80%)	typ	100 ms
	Distortion	1 kHz/0 dBv 10 kHz/+15 dBv	
FILTER SECTION:	Bass Filter:	Type	12 dB/oct. Shelving
		Gain Range	+/- 15 dB @ 100 Hz
	Middle Filter:	Type	Bandpass Filter
		Frequency Range	50 - 3k Hz
		Q - Nominal	0.5
		Q - Notch mode	10
	Gain Range		+/- 12 dB @ 600 Hz
			Notch -15 dB min
	Treble Filter:	Type	Bell
		Q	0.5
Gain Range		+/- 15 dB @ 4 kHz	
Bright Filter:	Type	High Pass	
	Gain Range		-0 / +20 dB @ 10 kHz
MONITOR:	Input:	Type	Two RCA jacks (stereo)
		Impedance	10 kohms unbalanced
	Sensitivity		-10 dBv
Monitor Gain	max		15 dB
BASS ERASE:	Input:	Type	Two RCA jacks (stereo)
		Impedance	10 kohms unbalanced
		Sensitivity	-10 dBv

BUILDING THE SOUND...

Your EBS Drome features an enhanced tone shaping circuit, that will enable you to create a variety of bass sounds.

6. Toggle the BYPASS switch to it's outer position to enable sound shaping.
7. Play your bass. Note that there isn't any difference in the sound yet.
8. The filters are basically of the boost/cut design. This means that the level controls marked with + and - signs, either boost or cuts the selected frequency band. Further, the MIDDLE section has got a frequency control for precise adjustment of the midrange.
9. Gradually increase or decrease the level and vary the frequency, where is, of the various filter sections. Notice how the sound is effected. An A/B comparison can be made by switching the filter switch to BYPASS.
10. Repeat as above by trying out the tube simulator by pressing the *Character* knob.
11. Proceed to the COMP/LIMIT knob. This control adjusts the compression and is useful when playing very dynamic or loud.
12. Turn up the COMP/LIMIT knob to mid and max position. Notice how the peaks in volume will straighten out as you play harder and harder.
13. Now, go on to the BRIGHT and turn it half way up. Play your bass. The BRIGHT filter is a high pass filter which works on the highest frequencies of the bass to give enhanced ambiance and presence.

This was a brief tutorial of EBS Drome. As you go on further in this manual, you will learn how to use and utilize all of the useful features that the EBS Drome offers you.

BYGGA UPP ETT LJUD...

EBS Drome innehåller en mycket sofistikerad ljudbearbetningsdel, som erbjuder dig en mängd användbara bas ljud.

6. Ställ BYPASS omkopplaren i uttryckt läge. Detta tillåter oss att bearbeta ljudet.
7. Spela på din bas. Notera att det inte är någon skillnad i ljudet än.
8. Filterrattarna som är markerade med + och - tecken kan antingen förstärka eller dämpa det aktuella frekvens- området. Dessutom har MIDDLE ytterligare en ratt för frekvensval som ger dig total kontroll över mellanregistrets klang och karaktär.
9. Ändra filter-inställningarna och mellanregistrets frekvenskontroll. Lägg märke till alla skillnader i ljudet. Jämför det "raka" med det filtrerade ljudet genom att koppla om filteromkopplaren till BYPASS läget.
10. Prova enligt ovan med att använda rörsimulatorens genom att trycka in *Character*-omkopplaren.
11. Fortsätt över till COMP/LIMIT ratten. Kompressorn är användbar t.ex. för att undvika överstyrning vid dynamiskt och starkt spel.
12. Vrid upp COMP/LIMIT ratten till mitten och maxläge. Lägg märke till hur volymen i topparna dämpas ju hårdare du spelar.
13. Gå vidare till BRIGHT och vrid upp ratten samtidigt som du spelar på basen. BRIGHT filtret tar fram de högsta frekvenserna från basen, med ökad närhetskänsla och briljans som resultat.

Nu har du fått en snabb introduktion i hur EBS Drome fungerar. Fortsätt att fördjupa dig i denna manual och upptäck alla de möjligheter som EBS Drome erbjuder dig.

GOOD LUCK !

LYCKA TILL !

ALLROUND

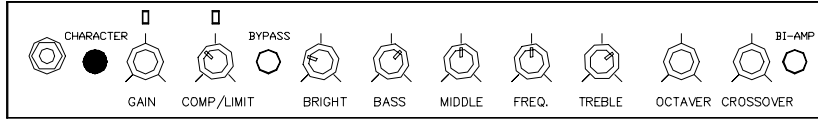

HEAVY ROCK

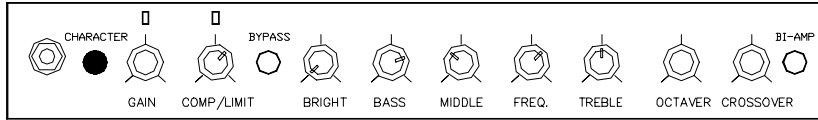

FUNKY

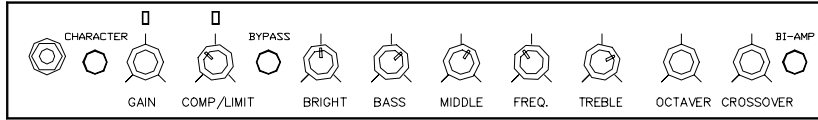

SLAP

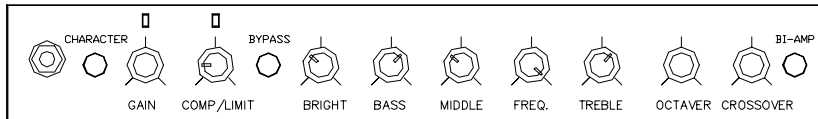

FRETLESS

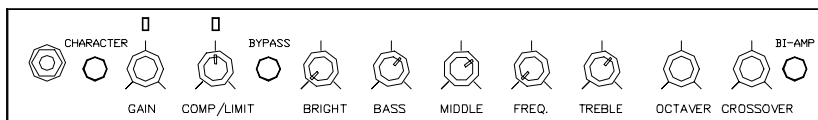

UPRIGHT

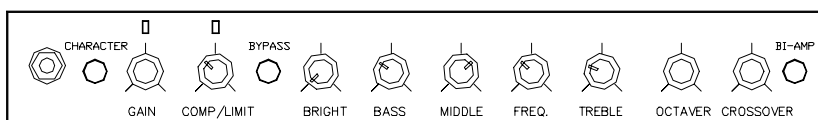

REGGAE

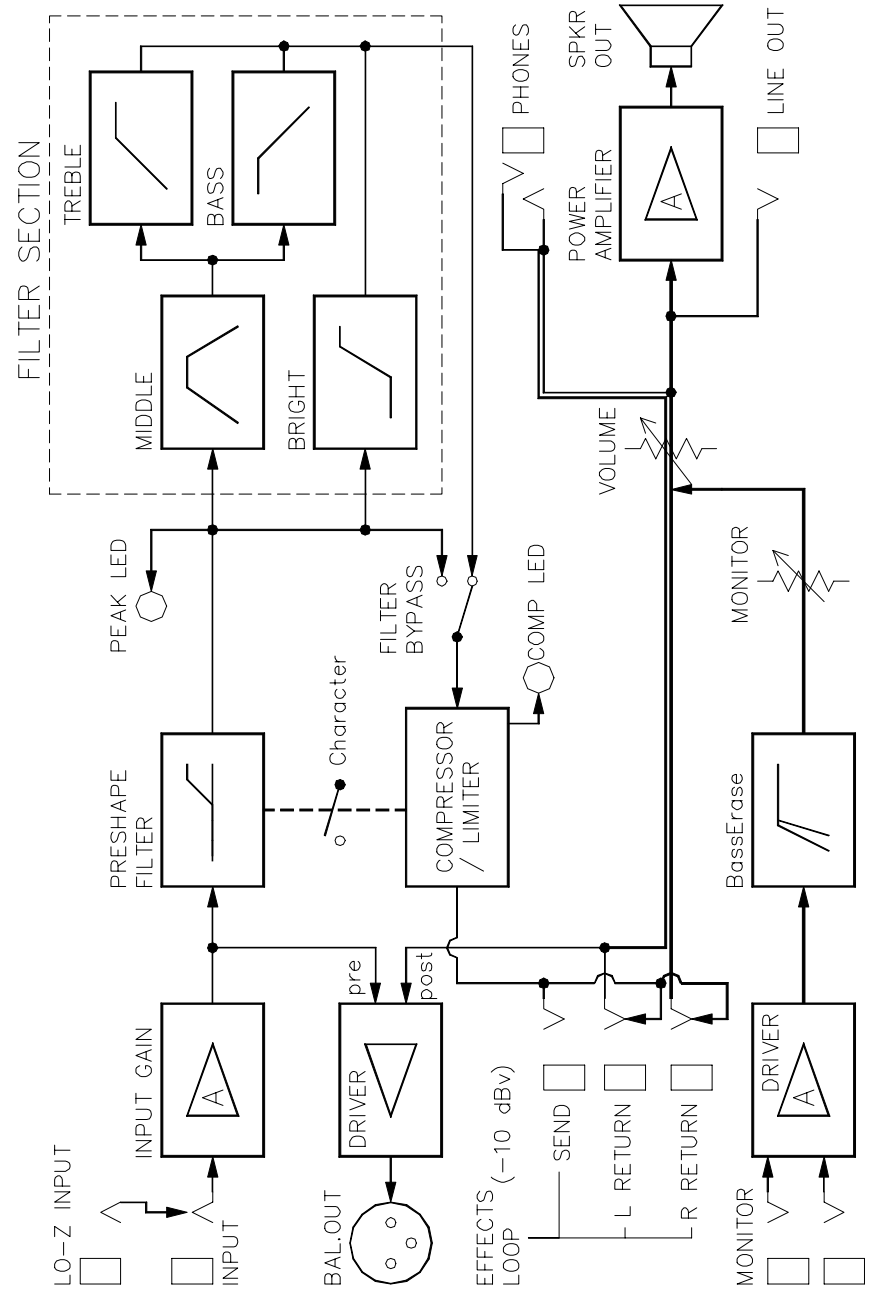
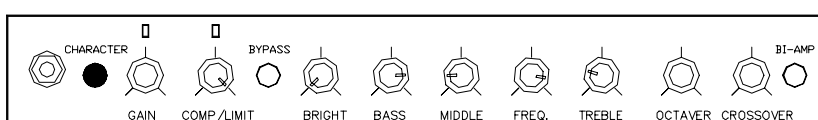

POWERAMP/CABINET - The internal poweramp is of MOSFET design giving natural sound reproduction and high power output with exceptional clarity.

The incorporated soft clip system provides tube-alike distortion characteristics, protects the power amp from saturation and increases it's output performance and sound quality.

The poweramp makes possible maximum continuous power output, reducing the maximum temperature of the unit by the use of the SCS™ cooling system, specially developed by EBS Sweden AB.

The specially designed 12" speaker together with the ceramic high frequency driver give the combo a powerful and natural sound throughout the entire frequency spectrum with unbeatable dynamics and warmth.

POWERAMP/CABINET - Det inbyggda slutsteget är av MOSFET-typ som ger ett naturligt klart ljud med högsta uteffekt.

Det interna steget har en inbyggd soft-clip funktion som simulerar rördistorsion. Denna funktion förhindrar slutsteget från att bottna och ökar därmed ljudtrycket och ljudkvalitén.

Slutstegets unika kylsystem SCS™, speciellt utvecklat av EBS Sweden AB, klarar maximal uteffekt från slutsteget utan överhettning.

Med det specialdesignade 12" elementet samt det keramiska diskantornet får combon ett kraftfullt och naturligt sound genom hela frekvensområdet med oslagbar dynamik och värme.

IMPORTANT: Make sure not to cover the ventilation cutouts on the rear panel.



EBS will not take responsibility for eventual hearing damages caused by the powerful EBS-150 Drome.

VIKTIGT: Täck inte för ventilationshålen på baksidan.



EBS tar inget ansvar för eventuella hörselskador som orsakats av den kraftfulla EBS-150 Drome.

	FACTORY SETTING (Default)	OPTIONAL SETTING
BAL.OUTPUT: GND	ON	LIFT
	EQ PRE	POST
	SPKR SIM OFF	ACTIVE
LOOP MODE:	SERIAL	PARALLEL
BASS ERASE:	Type 2 OFF	ACTIVE
	Type 1 OFF	ACTIVE
PHANTOM PWR:	LOOP RETURNS OFF	ON
	INPUT OFF	ON

INPUT - A low noise, high impedance instrument input that also will power active pickups and circuitry. If you want to use this function, take away the 9 Volt battery from your bass and strap + and - pole on the battery holder.

Use a standard stereo jack plug, when using the phantom powering from the EBS-Drome.

The power is switchable off if you do not wish to use this feature, or if you have a passive instrument without built-in electronics. Set the DIP-switch no 8 to OFF (upper position) to defeat the phantom power.

ARTICLE NO:

EBS-1/6 (6m active cable)

EBS-1/8 (8m active cable)

INPUT - En extremt lågbrusig och högimpediv instrumentingång, som dessutom kan strömförsörja aktiva pickuper. Skall denna funktion användas, tag bort 9 Volts batteriet ur basen och kortslut över batterihållarens + och - pol.

Då strömmatning från EBS-Drome till instrumentet önskas skall en stereotelepropp användas.

Strömmatningen kan enkelt kopplas bort om man inte vill utnyttja denna möjlighet eller t.ex. har ett instrument som inte kräver batteri för att fungera. Ställ då DIP-omkopplare nr 8 i läge OFF (uppfällt läge) för att koppla bort strömmatningen.

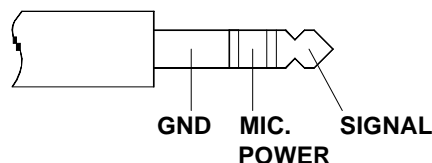

IMPORTANT: If you are using the phantom powering make sure the GAIN or the VOLUME knob is set to zero while plugging in the instrument cable.

VIKTIGT: Om du använder phantom matningen/strömmatningen se till att GAIN eller VOLUME ratten är nerdragen när du kopplar in/ut instrumentkabeln.

GAIN - Control to adjust the instruments' signal strength to the right operating level in the EBS Drome.

For optimum basic signal level, turn up the GAIN knob until the PEAK led starts flashing from the strongest signal from the instrument.

Note: A correctly set GAIN is vital for the signal processing to work properly in the EBS Drome.

GAIN - Här justeras instrumentets signalstyrka till rätt arbetsnivå för vidare bearbetning i EBS Drome.

För bästa grundnivå, vrid upp GAIN kontrollen tills PEAK blinkar till vid högsta utsignal från instrumentet.

Not: Rätt inställd GAIN är en förutsättning för att signalbearbetningen i EBS Drome skall bli fullgod.

BALANCED OUTPUT - Is a high quality balanced output. Designed electronically floating, which means the output always will adapt itself when sending to an asymmetrical device such as an unbalanced input, to keep a correct level with high noise immunity.

The balanced output functions as a line box for connecting to PA mixing consoles or to studio or broadcast recording units.

Lifting ground is a great aid in many occasions. When required, set the *Gnd Lift* DIP switch (no 1) at the rear panel to upper position to disconnect the ground from the output.

The *Post Eq* DIP-switch no 2 at the rear selects the signal source. In the upper position this switch selects the overall sound included effects, otherwise, in the lower position an uncolored sound is taken immediately after the input and gain sections.

The balanced output takes its signal from the left loop channel by default.

The MONITOR signal is never present at this output.

SPEAKER SIMULATOR - The EBS-150 Drome features a speaker simulator for the balanced output. This feature is tuned together with the speaker and cabinet in order to send the same sound image from the combo as heard on stage.

To activate this function, put DIP-switch no 3 into upper position.

Note: The speaker simulator function is only available for the balanced output.

BALANCED OUTPUT - Är en linjeutgång av mycket hög kvalitet. Denna utgång innehåller en elektroniskt flytande balansering som vid asymmetrisk mottagning i t.ex. en obalanserad ingång, är självjusterande för att alltid ge en perfekt signalöverföring.

Den balanserade utgången fungerar som en linebox och kan anslutas till t.ex. PA-mixers eller studioinspelningsutrustning.

Jordlyft är till stor hjälp när jordbrum uppstår. Ställ *Gnd Lift* omkopplaren, DIP-omkopplare nr 1 i uppfällt läge för att koppla bort jorden.

Post Eq omkopplaren (DIP-switch nr 2) väljer vilken signal som skall sändas. I det övre läget tappas hela ljudbilden av inklusive effekter, medan det lägre läget väljer ljudet direkt efter ingångens GAIN kontroll.

Den balanserade utgången hämtar sin signal ifrån vänster kanal ifrån effektloopen.

MONITOR signalen finns aldrig på denna utgång.

SPEAKER SIMULATOR - EBS-150 Drome innehåller en högtalarsimulator för den balanserade utgången. Den här funktionen är kalibrerad mot högtalaren och kabinettet för att samma ljudspektrum sänds iväg från kombon som ljudet som hörs live.

För att aktivera denna funktion, ställ DIP-omkopplare nr 3 i uppfällt läge.

Not: Högtalarsimulatoren är endast tillgänglig på den balanserade utgången.

MONITOR INPUT - This input is useful for using the EBS-150 DROME as a monitor or simply to mix in selected external sound sources, such as tape, DAT or CD units. This signal is controlled by the MONITOR knob on the front.

This input is in stereo which makes it ideal for headphones practicing, and if you wish to monitor a mono signal in both channels, connect the signal source to the left input.

Note: The monitor signal is never present at the balanced output.

MONITOR INPUT - Med hjälp av den här ingången kan du använda EBS-150 Drome som monitor, eller ansluta yttre ljudkällor från t.ex. bandspelare, DAT eller CD. Styrkan regleras med MONITOR kontrollen på frontpanelen.

Den här ingången är i stereo vilket gör den idealisk för hörlurslyssning, och om du vill lyssna på en monosignal i båda kanalerna, anslut signalkällan till vänster ingång (Left).

Not: Monitorsignalen finns aldrig på den balanserade utgången.

BASS ERASER - The EBS-150 Drome is equipped with a special developed filter for cutting the bass information on the monitor inputs.

This has the advantage e.g. when playing along with a fullrange signal when you wish to fill in the bass with the instrument.

The Bass Eraser has two options, fine (1) and course setting (2), which are set with DIP-switches no 6 and 5 respectively. To activate this option, put the DIP-switches in the lower position.

BASS ERASER - EBS 150-Drome är utrustad med ett specialutvecklat filter för att ta bort basinformationen från monitor ingångarna.

Den här funktionen är användbar när du t.ex. spelar med monitor och vill fylla i basinformationen från en fullrangesignal med instrumentet.

Bass Eraser har två inställningsmöjligheter, fin (1) och grov inställning (2), som ställs in med DIP-omkopplare 6 respektive 5. För att aktivera de här funktionerna, ställ omkopplarna i nerfällt läge.

CHARACTER - The EBS-150 Drome provides an overall mode switch which makes it possible to choose either solid state operation, outer position, or tube simulation action, inner position.

In the outer position, the high end is slightly enhanced while maintaining the full dynamic range of the combo.

In the inner position, the tube simulator is activated over the compressor section, after the filter section, which generated extra harmonic overtones, and in the same time the overall sound character of the combo is compressed and tighter.

CHARACTER - EBS-150 Drome är försedd med en omkopplare *character*, som bestämmer grundljudkaraktären på kombon. I det yttre läget ges ett typiskt solid-state sound, och i det inre läget aktiveras rörsimulatorens.

I det yttre läget förstärks diskanten något, medan dynamiken hålls uppe till ett maximum i kombon.

I det inre läget aktiveras rörsimulatorens som arbetar över kompressorn, efter filterdelen. Rörsimulatorens genererar harmoniska övertoner samtidigt som helhetsljudbilden blir något komprimerad och tightare.

CHARACTER SWITCH IN OUTER POSITION

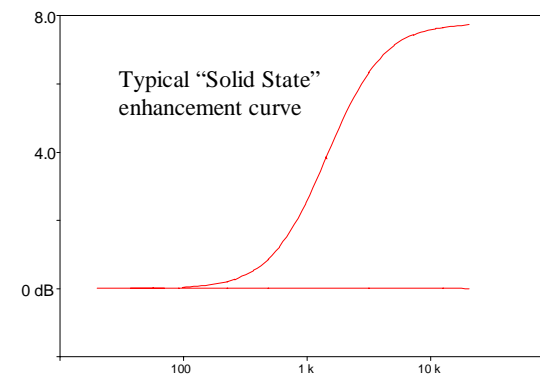

TYPICAL TUBE SIMULATION CURVE

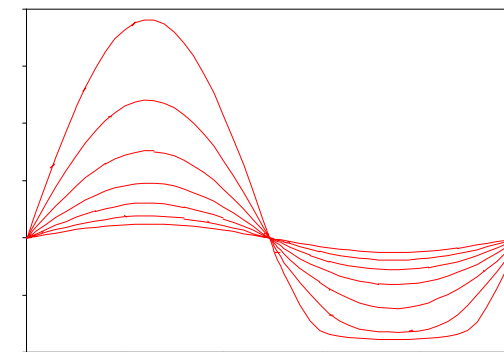

FILTERS - The filter section contains four enhanced performance filters:

BRIGHT is an advanced high pass filter capable of producing bright high treble timbre, without adding practically any noise.

BASS is a 'shelving' type 12dB/oct slope phase compensated bass filter with a wide gain range.

MIDDLE has an extended frequency range of 50-3k Hz. This filter facilitates total control over the mids, with a wide bandwidth giving a natural and non-peaking result. In addition, at minimum setting this filter facilitates a notch function, suitable for cutting an exact frequency.

TREBLE is a 'bell' type filter peaking at 5 kHz controlling the higher mids and treble registers, giving presence and ambiance to the sound.

The filter section is also equipped with a BYPASS switch for quick reference back to the original flat sound.

FILTER - Filterdelen erbjuder dig fyra högeffektiva filter:

BRIGHT är ett mycket avancerat effektfiler som tar fram övertoner och strängklang utan att lägga till störande brus.

BASS är ett faskompenserat 12dB/-oktav rent lågpasfilter med mycket stor förstärkning.

MIDDLE har en bred frekvensinställning från 50-3k Hz. Detta filter ger en optimal kontroll över mellanregistret med ett naturligt ljud utan "fula" klipptendenser. I minimiläget ger det här filtret en notch funktion vilket gör det möjligt att effektivt kapa oönskade frekvenser.

TREBLE är ett bandpass-filter omkring 5 kHz. som kontrollerar högre mellan- och diskantregister med ett klart och naturligt sound som resultat.

Filterdelen är utrustad med en BYPASS omkopplare för enkel referens till det ursprungliga ofärgade ljudet.

BRIGHT FILTER:

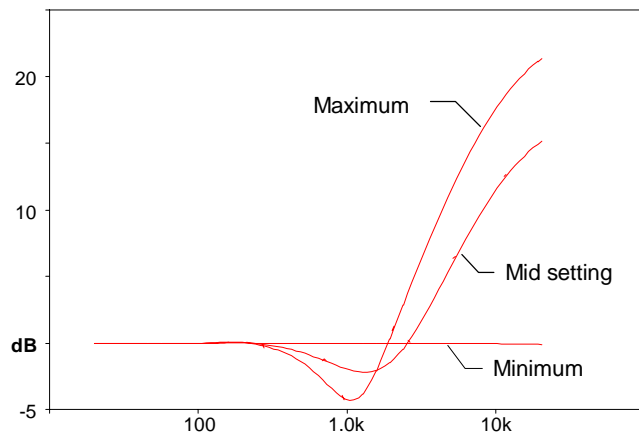

EFFECTS LOOP - EBS-150 Drome is provided with an effect loop for the use of external units such as box or rack effects. This loop can be set to operate in two different modes:

Serial Loop:

When DIP-switch no 4 is in the lower position the loop is configured for serial operation. When connecting effects to the loop, the internal line is bypassed and all signal passes through the external unit and back to the EBS Drome.

Parallel Loop:

When DIP-switch no 4 is in the upper position the loop is set for parallel operation, so when connecting an effect to the effect returns, the signal is equally mixed between the send signal and the signal present on the effect returns.

The loop puts the external effects after the filter and compressor sections.

The effect loop also facilitates the option of phantom power. To activate the phantom power, set DIP-switch no 7 to lower position.

The Phantom power for left and right channel are individual. Refer to figure below for connection.

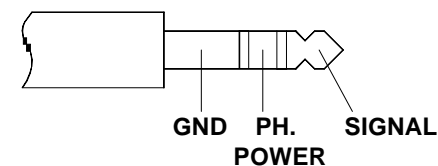

EFFECTS LOOP - EBS-150 Drome har även en effektloop för inkoppling av externa effekter i box eller rackformat. Effektloopen kan arbeta i två olika lägen:

Seriell Loop:

När DIP-omkopplare nr 4 är i nerfällt läge är loopen ställd att arbeta i seriell mode. När loopen kopplas till effekter bryts den interna kopplingen och allt ljud passerar igenom effekterna och tillbaka till förstärkaren.

Parallell Loop:

När DIP-omkopplare nr 4 är i uppfällt läge är loopen ställd i parallellt läge, vilket betyder att när effekter kopplas till returerna mixas signalen mellan signalen på send och de båda returerna.

Effektloopen ligger efter filter och kompressor.

Effektloopen har också möjlighet att phantommata externa enheter. För att aktivera phantommatningen, ställ DIP-omkopplare nr 7 i nerfällt läge.

Phantommatningen för höger och vänster kanal är oberoende. För inkoppling se nedanstående figur.

LO-Z INPUT - This input found on the rear panel is a low impedance instrument input suitable for connecting e.g. wireless equipment, rack units or others with low impedance output.

When the normal input on the front is being used, this input automatically is muted.

Note: The phantom power option is not available on this input.

LO-Z INPUT - Den här ingången som återfinns på bakpanelen är en lågimpedans instrumentingång lämplig för t.ex. trådlösa system, rackenheter eller annan utrustning med låg utimpedans.

När den vanliga ingången på fronten används kopplas automatiskt den här ingången ur.

Not: Phantom power är inte tillgänglig på den här ingången.

TUNER OUT - This low impedance output is suitable for driving tuners. The signal from this output is identical to the instruments' signal.

TUNER OUT - Denna lågimpedans-utgång är användbar för t.ex. stämapparat. Utsignalen är identisk med instrumentets egen signal och styrka.

LINE OUT - This is a fullrange output that will drive multiple poweramps, extending the power of the system.

LINE OUT - Denna fullrange utgång kan driva ytterligare slutsteg för ökad uteffekt i större system.

Connect with advantage an external poweramp or an active cabinet, EBS AC300, AC311 or AC315 to this output to easily extend the system power.

Anslut gärna ett yttre slutsteg eller en aktiv högtalarlåda, EBS AC300, AC311 eller AC315 till den här utgången för att enkelt öka uteffekten i systemet.

Note: The LINE OUT, internal power amp and the speakers are by default attached to the signal source coming from the RIGHT loop return.

Not: LINE OUT, det interna slutsteget samt högtalarna tar sin signalkälla ifrån höger retur (RETURN R) på effektloopen.

BASS FILTER:

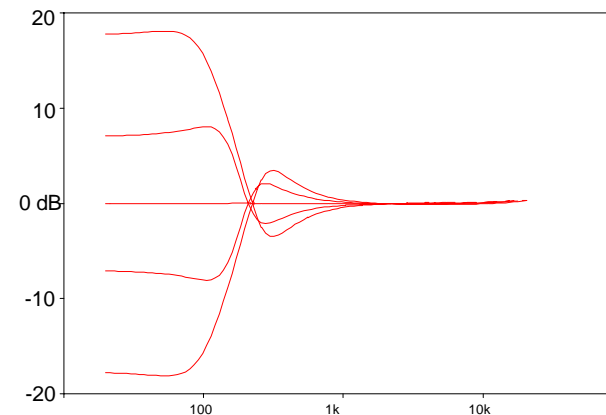

MIDDLE FILTER :

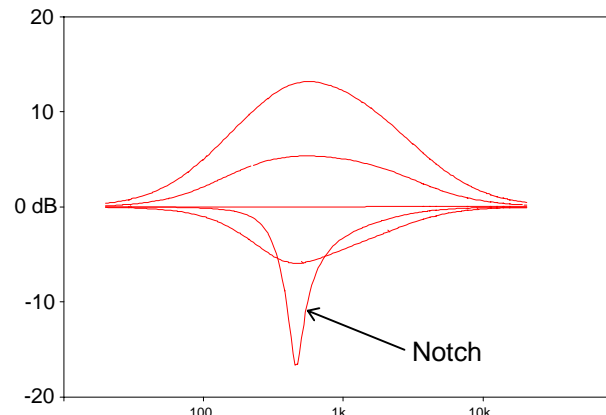

TREBLE FILTER :

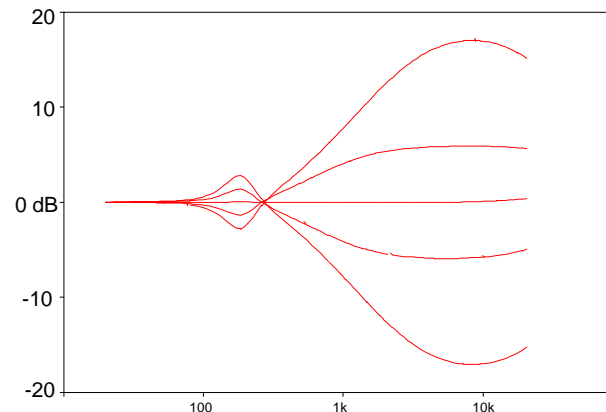

COMP/LIMIT - A low noise compressor/limiter that works fast and effectively, tightening up the sound and preventing the bass head from saturating at peaks when approaching the headroom limit. A string may be plucked very hard and fast, without any greater difference in level or side effects.

The COMP/LIMIT knob sets the compression ratio, i.e. the signal strength relation between the input and output. The higher ratio the more compression.

The LED intensity dynamically indicates the amount of compression during play.

COMP/LIMIT - Är en lågbrusig och mycket snabb kompressor/limiter som utjämnar volymtoppar likt en stötdämpare. T.ex. så kan en sträng slås an mycket snabbt och kraftigt utan att nivån förändras nämnvärt från det lugna spelandet, utan störande biljud.

COMP/LIMIT ratten bestämmer kompressionsgraden, d.v.s. förhållandet in/ut för kompressorn. Ju högre förhållande desto mer kompression.

Lysdioden indikerar dynamiskt hur mycket kompressorn arbetar när du spelar.

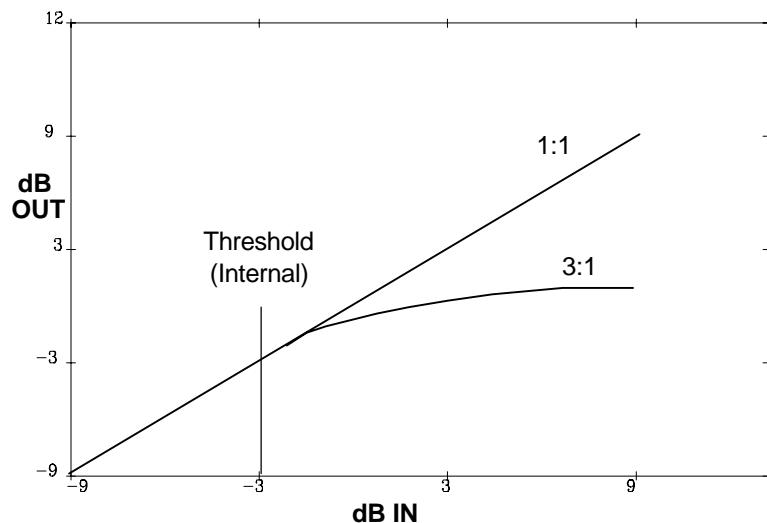

MONITOR - This knob sets the volume for the external signal source connected to the monitor input at the rear panel. This source can be anything from tape, CD or DAT recorder to monitor sections from a mixing console.

The monitor signal is mixed with the internal signal in the EBS-150 Drome and is also present for external equipment at the LINE output.

Note: The balanced output on the front never contains the signal from the monitor section.

MONITOR - Den här kontrollen bestämmer ljudstyrkan för signalkällan ansluten till monitoringången på baksidan. Du kan ansluta allt ifrån bandspelare, CD och DAT till monitor-lyssning från mixerbord.

Monitorsignalen är inmixad med den interna signalen i EBS-150 Drome och är även tillgänglig för annan extern utrustning på LINE utgången.

Not: Den balanserade utgången på frontpanelen lämnar aldrig någon signal från monitordelen.

VOLUME - The VOLUME knob controls all volume in the unit, controlling the poweramp and LINE output. The balanced output (XLR) is not effected by the setting of this knob.

VOLUME - Utgångsvolymen VOLUME kontrollerar all volym genom förstärkaren fram till slutsteget samt LINE utgången. Den balanserade utgången (XLR) påverkas dock ej.

PHONES - Use this output to connect standard stereo headphones to the EBS-150 Drome. This output automatically mutes the internal poweramp/cabinet and line output LINE OUT.

PHONES - Använd den här utgången för att ansluta vanliga stereohörlurar till EBS-150 Drome. Denna utgång stänger automatiskt av slutsteget samt linjeutgången LINE OUT.